

---

MANUAL DE INSTRUCCIONES

ES

---

MANUAL DE INSTRUÇÕES

PT

---

INSTRUCTION MANUAL

EN

---

## MWE 255 FI

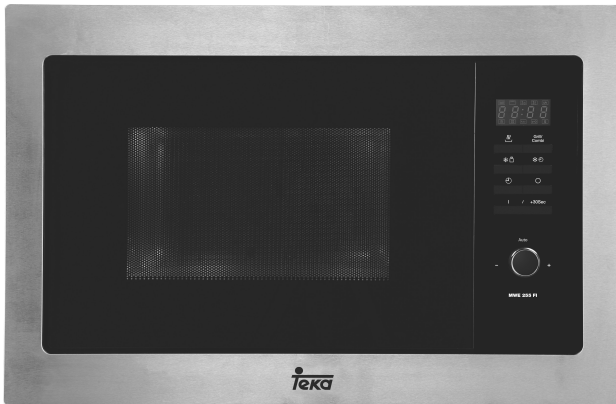

The Teka logo, consisting of a solid black circle above a thick horizontal bar, with the word 'Teka' in a bold, italicized, sans-serif font below it.

# Horno Microondas

## **MANUAL DE INSTRUCCIONES**

### **MODELO: MWE 255 FI**

**Antes de utilizar su horno microondas lea estas instrucciones detalladamente, y consévelas para futuras consultas.**

Si sigue estas instrucciones, su horno le prestará un buen servicio durante muchos años.

**CONSERVE ESTAS INSTRUCCIONES CON CUIDADO**

# PRECAUCIONES PARA EVITAR LA POSIBLE EXPOSICIÓN A UNA EXCESIVA ENERGÍA DE MICROONDAS

(a) No intente hacer funcionar este horno con la puerta abierta, ya que puede producirse una exposición peligrosa a las microondas. Es importante no forzar o manipular los cierres de seguridad.

(b) No coloque ningún objeto entre el frente del horno y la puerta ni deje que se acumulen suciedad o restos de limpiador en las superficies de sellado.

(c) **ADVERTENCIA:** Si la puerta o sus juntas están dañadas, el horno no debe utilizarse hasta que haya sido reparado por una persona cualificada.

## IMPORTANTE

Si el aparato no se limpia adecuadamente, su superficie puede degradarse acortando el tiempo de vida útil del mismo y puede crearse una situación de peligrosidad.

## Especificaciones

Modelo	MWE 255 FI
Alimentación eléctrica	230V ~ 50 Hz
Entrada de potencia nominal (microondas)	1450W
Salida de potencia nominal (microondas)	900 W
Entrada de potencia nominal (grill)	1000 W
Capacidad del horno	25 L
Diámetro del plato giratorio	∅315mm
Dimensiones externas (largo x ancho x alto)	594X410X388 mm
Peso neto	Aprox 17.7 kg

# Instrucciones importantes de seguridad

## ADVERTENCIA

Para reducir el riesgo de incendio, descargas eléctricas, lesiones a las personas, o exposición excesiva a las microondas cuando se utilice el aparato, siga las siguientes precauciones básicas:

1. **¡Atención!** Los líquidos u otros alimentos no deben ser calentados jamás en recipientes sellados ya que podrían estallar.
2. **¡Atención!** Es peligroso, para quien no sea un técnico autorizado, quitar la cobertura de protección o placa de mica que garantiza la protección de la exposición a la energía de microondas.
3. **¡Atención!** Este aparato puede ser usado por niños mayores de 8 años, por personas con limitadas capacidades físicas, mentales ó sensoriales ó personas sin experiencia o conocimientos, siempre bajo supervisión de un adulto y tras haber sido instruidos sobre el uso seguro y correcto del aparato y los peligros que entraña su uso. Los niños no deben jugar con el aparato. La limpieza y mantenimiento del aparato no deben realizarla niños a menos que sean mayores de 8 años y siempre bajo supervisión de un adulto.
4. Mantener el aparato y el cable del aparato fuera del alcance de niños menores de 8 años.

5. Utilice solamente utensilios adecuados para ser usados con hornos microondas.
6. El horno debe limpiarse con regularidad y se debe quitar cualquier tipo de resto de alimento.
7. Lea y respete las "PRECAUCIONES PARA EVITAR POSIBLES EXPOSICIONES EXCESIVAS A LA ENERGÍA DE MICROONDAS"
8. Cuando caliente alimentos en recipientes de plástico o de papel, vigile el horno ya que se podría incendiar.
9. Si ve que sale humo, apague y desenchufe el horno de la toma de corriente y mantenga la puerta cerrada para sofocar las posibles llamas.
10. No cueza excesivamente los alimentos.
11. No utilice el interior del horno como almacenaje. No deje productos como pan, bizcochos, etc en el interior del horno.
12. Quite los cierres metálicos y las asas de metal de los recipientes/bolsas de papel o de plástico antes de colocarlos en el horno.
13. Instale o coloque el horno siguiendo las instrucciones de instalación suministradas.
14. Los huevos con cáscara y los huevos duros no deben calentarse en el horno microondas porque podrían estallar, incluso después de haber terminado el calentamiento en el microondas.

15. Este aparato está diseñado sólo para calentar, no para usos industriales o de laboratorio. Sólo apto para utilizar en hogares o lugares similares como:
  - Áreas de cocina para el personal de tiendas, oficinas u otros entornos laborales.
  - Clientes en hoteles, aparta-hoteles, casas rurales y otros tipos de entornos residenciales.
  - Granjas.
  - Entornos residenciales como aquellos que ofrecen alojamiento y desayuno.
16. Si el cable original del aparato se ha dañado, debe ser sustituido por el fabricante, por el servicio de mantenimiento o por personal cualificado para prevenir cualquier situación de peligro.
17. No guarde y no utilice este electrodoméstico al aire libre.
18. No utilice este horno cerca del agua, del fregadero mojado o cerca de una piscina.
19. La temperatura de las superficies accesibles podría ser elevada durante el funcionamiento del electrodoméstico. Mantenga el cable de alimentación lejos de superficies calientes y no cubra el horno por ninguna razón.
20. No deje que el cable de alimentación quede colgando sobre el borde de la mesa o de la superficie de trabajo.
21. Si no se siguen las indicaciones de limpieza, se podrían dañar las superficies y ello podría acortar la vida del electrodoméstico, además de provocar situaciones peligrosas.

22. Mezcle o agite siempre el contenido de biberones y recipientes para alimentos de los bebés y controle la temperatura de los mismos para evitar quemaduras.
23. El calentamiento de bebidas en el microondas podría provocar un proceso de ebullición retardada; por lo tanto tenga cuidado cuando mueva el recipiente.
24. Este aparato no es apto para personas o niños con capacidades físicas, sensoriales ó mentales limitadas o con falta de experiencia y conocimientos, a menos que estén bajo supervisión de un adulto o hayan sido previamente instruidos sobre el uso seguro y correcto del aparato y los peligros que entraña su uso.
25. Los niños no deben jugar con el aparato y deben estar siempre bajo supervisión de un adulto.
26. Este aparato no se puede operar con un temporizador externo ó por control remoto.
27. Atención: El aparato y sus partes accesibles se calientan durante el uso. Mantener lejos del alcance de los niños.
28. No utilizar limpiadores a vapor.
29. El aparato se calienta durante el uso. Evite tocar elementos calientes dentro del aparato.
30. Utilice solamente una sonda de temperatura recomendada por el fabricante (sólo para hornos provistos con sensor de temperatura).

31. Atención: El aparato y sus partes accesibles se calientan durante el uso. Evite tocar sus elementos calientes. Mantener lejos del alcance de niños menores de 8 años a menos que estén bajo supervisión de un adulto.
32. El horno microondas debe operarse con la puerta decorativa abierta (para hornos con puerta decorativa).
33. Las partes accesibles y los muebles adyacentes podrían calentarse durante el uso.

**LEER ATENTAMENTE ESTAS INSTRUCCIONES Y  
CONSERVAR PARA FUTURAS CONSULTAS**

**Para reducir el riesgo de daños a  
las personas**

**Puesta a tierra**

**PELIGRO**

Peligro de descargas eléctricas. El contacto con ciertos componentes internos puede producir lesiones graves o incluso la muerte. No desmonte el electrodoméstico.

**ADVERTENCIA**

Peligro de descargas eléctricas.

El uso inadecuado de la puesta a tierra puede producir descargas eléctricas. No enchufe el aparato hasta que esté correctamente instalado y puesto a tierra.



Este electrodoméstico debe instalarse con toma de tierra. En el caso de que se produzca un cortocircuito, la toma de tierra reduce el riesgo de descarga eléctrica por la existencia de un cable por el que puede escaparse la corriente eléctrica.

Este electrodoméstico está equipado con un cable que tiene un conductor de tierra y un enchufe con toma de tierra. El enchufe debe introducirse en una toma que esté adecuadamente instalada y puesta a tierra.

Consulte a un electricista cualificado o a un técnico de mantenimiento si no comprende totalmente las instrucciones sobre la puesta a tierra o si tiene alguna duda sobre la forma en que el electrodoméstico queda correctamente conectado a tierra. Si fuera necesario un cable alargador, use solamente un alargador de tres hilos.

1. Se facilita un cable de alimentación corto para reducir el riesgo de que se enrede o enganche si fuera más largo.
2. Si se usa un conector múltiple o un cable alargador:
  - 1) Las características eléctricas nominales del conector o cable alargador deben ser iguales a las características eléctricas nominales del electrodoméstico.
  - 2) El cable alargador debe ser del tipo de 3 hilos con toma de tierra.
  - 3) El cable alargador debe disponerse de forma que no quede por encima de la mesa o encimera, de manera que los niños no puedan tirar de él o pueda engancharse sin querer.

## LIMPIEZA

Cerciórese de que el horno esté desconectado de la red.

1. Limpie el interior del horno con un paño ligeramente húmedo tras utilizarlo.
2. Limpie los accesorios como hace habitualmente en agua con detergente.
3. El marco de la puerta, la junta y las piezas cercanas han de limpiarse cuidadosamente con un paño húmedo cuando estén sucias.
4. No utilice limpiadores abrasivos o ásperos ni raspadores metálicos para limpiar el cristal de la puerta del horno, ya que podrían rayar la superficie, que se podría romper.
5. Truco de limpieza: Para una mejor limpieza de la cavidad para eliminar restos de comida de las paredes del horno: coloque medio limón en un bol, añada 300 ml (media pinta) de agua y ponga el microondas a potencia máxima 100% durante 10 minutos. Limpie el interior del horno con un trapo seco y suave.

# UTENSILIOS PRECAUCIÓN

## Peligro de lesiones personales

Es peligroso para cualquiera que no esté cualificado realizar reparaciones o mantenimiento que supongan retirar la tapa de mica que protege de la exposición a las microondas.

Véanse las instrucciones sobre “Materiales que pueden usarse o deben evitarse en el horno microondas.” Algunos utensilios no metálicos pueden no ser seguros para su uso en un horno microondas. En caso de dudas, puede probar el utensilio en cuestión aplicando el procedimiento que se describe a continuación.

### Prueba de utensilios:

1. Llene un recipiente apto para horno microondas con un vaso de agua fría (250 ml) e introdúzcalo en el horno microondas con el utensilio en cuestión
2. Cocine a la potencia más alta durante 1 minuto.
3. Toque con cuidado el utensilio. Si está caliente, no lo utilice para cocinar en el horno microondas.
4. No supere 1 minuto de cocción.

## Materiales que pueden usarse en el horno microondas

Utensilios	Observaciones
<b>Papel de aluminio</b>	Para protección solamente. Pueden usarse piezas pequeñas y lisas para cubrir piezas delgadas de carne de vacuno o ave para evitar la sobrecocción. Si el papel de aluminio estuviera muy cerca de las paredes del horno podría formarse un arco eléctrico. El papel debe colocarse a una distancia de al menos 2,5 cm (1 pulgada) de las paredes del horno.
<b>Plato Tostador</b>	Seguir las instrucciones del fabricante. El fondo del plato tostador debe estar al menos a 3/16 pulgadas (5mm) por encima del plato giratorio. El uso incorrecto puede dar lugar a que se rompa dicho plato.
<b>Menaje</b>	Use sólo menaje apto para hornos microondas. Siga las instrucciones del fabricante. No utilice platos rotos o dañados.
<b>Frascos de vidrio</b>	Retire siempre la tapa. Utilícelos solo para calentar los alimentos hasta que estén templados. La mayoría de los frascos de vidrio no son resistentes al calor y pueden romperse.
<b>Vajilla de vidrio</b>	Utilice solo vajilla de vidrio resistente al calor del horno. Asegúrese de que no tenga adornos metálicos. No utilice platos rotos o dañados.
<b>Bolsas de cocinar</b>	Sigas las instrucciones del fabricante. No las cierre con tiras metálicas. Haga unos cortes para dejar salir el vapor.
<b>Platos y vasos de papel</b>	Utilícelos solamente para un calentamiento o cocción cortos. No desatienda el horno mientras cocina.

<b>Papel de cocina</b>	Utilícelo para cubrir los alimentos y para recalentar y absorber la grasa. Utilícelo bajo supervisión y durante períodos de cocción cortos.
<b>Plástico</b>	Utilice solo plástico apto para hornos microondas. Siga las instrucciones del fabricante. Debe llevar una etiqueta de "Apto para microondas". Algunos recipientes de plástico se ablandan a medida que se calienta el alimento en su interior. Las "bolsas para hervir" y las bolsas de plástico totalmente cerradas deben rasgarse, pincharse o ventilarse según se indica en el envoltorio.
<b>Plástico Transparente</b>	Utilice solo plástico transparente apto para horno microondas. Se usa para tapar los alimentos
<b>Termómetros</b>	Utilice solo termómetros aptos para hornos microondas (termómetros para carne y dulces).
<b>Papel vegetal</b>	Utilícelo como tapa para evitar salpicaduras, retener la humedad ó como envoltura para cocinar al vapor.

## **Materiales que hay que evitar en el horno microondas**

<b>Utensilios</b>	<b>Observaciones</b>
<b>Bandejas de aluminio</b>	Pueden formar arco eléctrico. Pase los alimentos a un plato apto para horno microondas.
<b>Envase de cartón para alimentos con mango de metal</b>	Pueden formar arco eléctrico. Pase los alimentos a un plato apto para horno microondas.
<b>Utensilios metálicos o con adornos metálicos</b>	El metal impide el paso de la energía de microondas hacia los alimentos. Los adornos metálicos pueden formar arco eléctrico.
<b>Tiras de atar metálicas</b>	Pueden formar arco eléctrico e incendiarse dentro del horno
<b>Bolsas de papel</b>	Pueden incendiarse dentro del horno
<b>Poliespán</b>	El poliespán puede fundirse o contaminar los líquidos cuando se exponen a altas temperaturas.
<b>Madera</b>	La madera se secará si se introduce en el horno microondas y puede partirse o agrietarse.

# AJUSTE DEL HORNO MICROONDAS

## Nombre de las piezas y accesorios del horno

Retire el horno y todos los materiales de su embalaje de cartón y de su interior.

El horno se suministra con los siguientes accesorios:

Bandeja de vidrio	1
Conjunto del aro giratorio	1
Manual de instrucciones	1

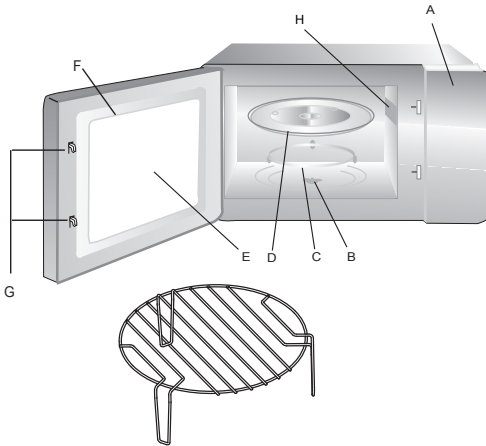

- A) Panel de control
- B) Eje giratorio
- C) Conjunto del aro giratorio
- D) Bandeja de vidrio
- E) Ventana de observación
- F) Conjunto de la puerta
- G) Sistema de cierre de seguridad
- H) Tapa de mica

Parrilla de grill (utilizar sólo en la función grill y colocar sobre la bandeja de cristal)

## INSTALACIÓN DEL PLATO GIRATORIO

Cubo central (cara de abajo)

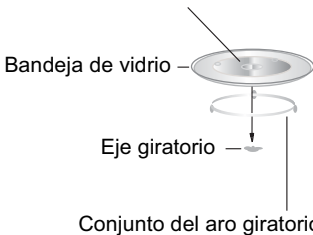

- a. No ponga nunca la bandeja de vidrio boca abajo. La bandeja de vidrio debe poder moverse siempre.
- b. Para la cocción deben usarse siempre la bandeja de vidrio y el conjunto del aro giratorio
- c. Todos los alimentos y sus recipientes deben ponerse siempre sobre la bandeja de vidrio para la cocción.
- d. Si la bandeja de vidrio o el conjunto del aro giratorio se rompen o agrietan, póngase en contacto con el centro de servicio autorizado más cercano.

## Instalación en la encimera

Retire todo el material de embalaje y los accesorios.

Revise el horno en busca de daños, como puerta con abolladuras o rota. No instale el horno si está dañado.

**Carcasa:** retire la película de protección de la superficie de la carcasa.

**No retire la tapa de color marrón claro de mica fijada en la cavidad del horno para proteger el magnetrón**

## Instalación y conexión

1. Este electrodoméstico es sólo para uso doméstico.
2. Este horno está diseñado para ser empotrado. No está diseñado para su uso sobre una encimera ni dentro de un armario o aparador.
3. Por favor respete las instrucciones de instalación.
4. El electrodoméstico puede instalarse en un armario de cocina de pared de 60cm de ancho (de al menos 55cm de profundidad y a 85cm del suelo).
5. El electrodoméstico está equipado con un enchufe y sólo debe conectarse a una base de enchufe que disponga de una adecuada toma de tierra.
6. La tensión de la alimentación eléctrica debe estar de acuerdo con la tensión especificada en la placa de características.
7. La base de enchufe debe ser instalada y el cable de conexión ser sustituido solamente por un electricista cualificado. Si el enchufe no es lo suficientemente largo para acceder a la instalación, el lado de la instalación debe contar con un dispositivo de desconexión bipolar con una holgura de contactos de al menos 3mm.
8. No deben usarse adaptadores, regletas multienchufe ni alargaderas. Pueden producirse sobrecargas con riesgo de incendio.

**La superficie accesible puede estar caliente durante el funcionamiento.**





MICROONDAS

Grill/  
Combi

FUNCIONES GRILL Y COMBI



DESCONGELACIÓN  
POR PESO



DESCONGELACIÓN  
POR TIEMPO



RELOJ / TEMPORIZADOR



PARAR / CANCELAR

| / +30Sec

INICIO / +30 SEGUNDOS /  
CONFIRMAR

Auto

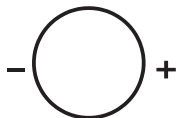

MANDO SELECTOR(TIEMPO,  
PESO, AUTO MENÚS)

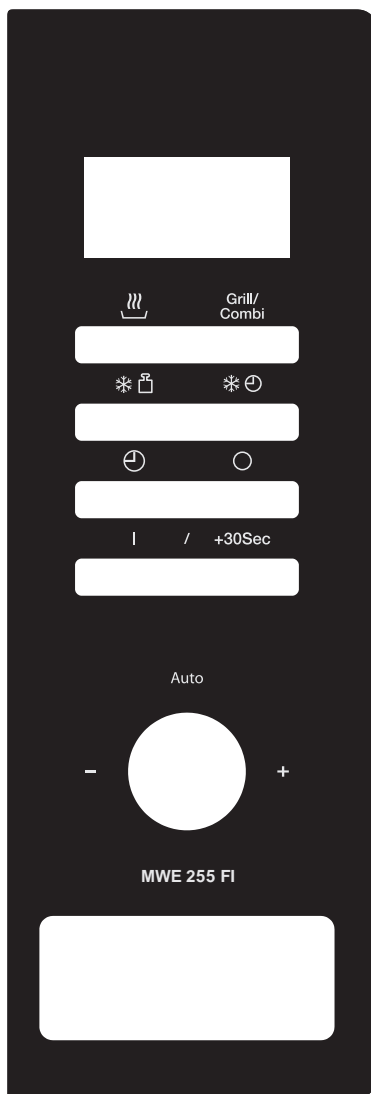

# Instrucciones de Funcionamiento

## 1. Ajustar el reloj

Al enchufar el horno microondas a la corriente, la pantalla digital mostrará "0:00" y la señal acústica sonará una vez.

1) Presione "  " una vez para seleccionar la función reloj, los iconos de la hora parpadearán.

---

2) Girar "  " para programar la hora, la hora introducida debe ser de 0 a 23.

---

3) Presionar "  " y los dígitos de los minutos parpadearán.

---

4) Girar "  " para programar los dígitos de los minutos, los minutos a introducir deben ser de 0 a 59.

---

5) Presionar "  " para terminar de programar el reloj. ":" parpadeará y la hora se encenderá.



Nota:

1) Si el reloj no se ha puesto en hora, no funcionará al activarlo.

2) En el proceso de ajuste del reloj, si presiona "  ", el microondas volverá a su estado previo automáticamente.

## 2. Cocinar alimentos con microondas

Pulse "  " y la pantalla mostrará "P100".



Pulse "  " varias veces o gire el mando "  " para elegir la potencia que desee, y por cada pulsación se mostrarán las potencias "P100", "P 80", "P 50", "P 30", ó "P 10". Entonces, presione " | / +30Sec " para confirmar y gire el mando "  " para fijar el tiempo de cocinado de 0:05 a 95:00.

Pulse " | / +30Sec " otra vez para comenzar a cocinar.

Ejemplo: Para cocinar a potencia de microondas del 80% durante 20 minutos, siga los siguientes pasos:

1) Presione "  ", en la pantalla aparecerá "P100".

---

2) Presione "  " una vez más ó gire el mando "  " para elegir la potencia del microondas al 80%.

---

3) Presione " | / +30Sec ", para confirmar, en la pantalla aparecerá "P 80".

---

4) Gire "  " para programar el tiempo de cocinado hasta que en la pantalla aparezca "20:00"

---



5) Presione " | / +30Sec " para iniciar el cocinado ó presione "  " para cancelar las programaciones efectuadas.





## Instrucciones para la función microondas “ ”

Número de pulsaciones	Pantalla	Potencia microondas
1	P100	100%
2	P 80	80%
3	P 50	50%
4	P 30	30%
5	P 10	10%

### 3. Cocinar en modo Grill ó Combi

Pulse "Grill/Combi" y la pantalla mostrará "G" y pulse "Grill/Combi" varias veces o gire el mando "  " para elegir la potencia deseada y "G", "C-1" o "C-2" aparecerá tras cada pulsación. Después pulse " | / +30Sec " para confirmar y gire el mando "  " para fijar el tiempo de cocinado de 0:05 a 95:00. Presione " | / +30Sec " una vez más para empezar a cocinar.

Ejemplo: Si quiere usar 55% de potencia de microondas y 45% de potencia de grill (C-1) para cocinar durante 10 minutos, utilice el microondas siguiendo los pasos siguientes:

- 1) Presione " Grill/Combi " una vez, en la pantalla aparecerá la letra "G".
- 2) Presione " Grill/Combi " una vez más o gire el mando "  " para seleccionar el modo Combi 1.
- 3) Presione " | / +30Sec " para confirmar y la pantalla mostrará "C-1".
- 4) Gire el mando "  " para ajustar el tiempo de cocinado hasta que la pantalla del microondas muestre " 10:00".
- 5) Pulse " | / +30Sec " para empezar a cocinar.

### Instrucciones para la función "Grill/Combi"



Nº de pulsaciones	Pantalla	Potencia Microondas	Potencia Grill
1	G	0%	100%
2	C-1	55%	45%
3	C-2	36%	64%

Nota: Cuando haya pasado la mitad del tiempo seleccionado para el grill, el microondas sonará dos veces, esto es normal. A fin de obtener mejores resultados con el grill, debería dar la vuelta a los alimentos, cerrar la puerta y pulsar " | / +30Sec " para continuar el cocinado. Si no lo hace, el microondas seguirá funcionando.

#### 4. Cocinado Rápido +30 segundos

- 1) En modo de espera, presione " | / +30Sec " para empezar a cocinar durante 30 segundos al 100% de potencia. Cada pulsación aumentará el tiempo de cocinado 30 segundos hasta un máximo de 95 minutos.
- 2) En los modos microondas, grill, combi o descongelación por tiempo, cada pulsación del botón " | / +30Sec " aumentará en 30 segundos el tiempo de cocinado.
- 3) En modo de espera, gire el mando "  " a la izquierda para fijar el tiempo de cocinado a potencia de microondas 100%, después pulse " | / +30Sec " para comenzar a cocinar.

#### 5. Descongelación por peso

- 1) Presione el botón "   ". En la pantalla aparecerá "dEF1".



---

- 2) Gire "  " para seleccionar el peso de la comida de 100 a 2000 gr.

---

- 3) Presione " | / +30Sec " para comenzar a descongelar.

#### 6. Descongelación por tiempo

- 1) Presione el botón "   ". En la pantalla aparecerá "dEF2".



---

- 2) Gire "  " para seleccionar el tiempo de descongelación. El tiempo máximo es de 95 minutos.



---

- 3) Presione " | / +30Sec " para comenzar a descongelar, La potencia de descongelación es P 30 y no se puede modificar.

#### 7. Temporizador de Cocina

- (1) Pulse "  " dos veces, la pantalla mostrará 00:00 y el indicador del tiempo se encenderá.
  - (2) Gire el mando "  " para introducir la hora correcta (El máximo tiempo de cocinado es de 95 minutos).
  - (3) Pulse " | / +30Sec " para confirmar la selección, el indicador de tiempo parpadeará.
  - (4) Al alcanzar la hora fijada, el indicador del reloj se apagará. Se escucharán 5 pitidos. Si el reloj se ha fijado (reloj 24 h), la pantalla mostrará la hora actual.
- Nota: El temporizador de cocina no es un reloj que siga el sistema horario de 24 horas, es una alarma que se utiliza en la cocina.

## 8. Función Consulta







- 1) En los modos microondas, grill y combi, presione "  " la potencia actual del microondas aparecerá durante 3 segundos. Después de los 3 segundos, el horno volverá a su estado anterior.
- 2) Durante el cocinado, presione "  " para visualizar el tiempo de cocinado y éste parpadeará en la pantalla durante 3 segundos.

## 9. Cocinado en fases múltiples



Se puede programar un máximo de tres fases de cocinado. Al utilizar el cocinado en fases múltiples, si una sección es descongelación, debe programar la descongelación en primer lugar.

**Nota:** Los menús automáticos no pueden funcionar con el cocinado en fases múltiples.

Ejemplo: Si desea descongelar comida durante 5 minutos y después cocinarla a potencia de microondas de 80% durante 7 minutos, siga los siguientes pasos:

- 1) Pulse una vez "  ", y el microondas mostrará "dEF2".
- 2) Gire el mando "  " para seleccionar el tiempo de descongelación hasta que la pantalla muestre "5:00".
- 3) Presione una vez "  ", la pantalla mostrará "P100".
- 4) Pulse "  " una vez más ó gire el mando "  " para elegir potencia de microondas al 80%.
- 5) Pulse " | / +30Sec " para confirmar, y la pantalla mostrará "P 80".
- 6) Gire el mando "  " para ajustar el tiempo de cocinado hasta que el microondas muestre "7:00".
- 7) Pulse " | / +30Sec " para empezar a cocinar y se escuchará un pitido en la primera fase del cocinado, durante la cuenta atrás de la descongelación por tiempo, se escuchará un segundo pitido al entrar en la segunda fase del cocinado. Al terminar el proceso del cocinado, se escucharán cinco pitidos.

## 10. Auto Menús

- 1) Gire el mando "  " a la derecha para elegir el menú deseado, y se mostrarán los símbolos de "A-1" a "A-10".
- 2) Pulse " | / +30Sec " para confirmar.
- 3) Gire el mando "  " para elegir el peso según la tabla de menús.
- 4) Pulse " | / +30Sec " para comenzar a cocinar.

Ejemplo: Si quiere utilizar "Auto Menus" para cocinar un pescado de 350 gr.

- 1) Gire el mando "  " en el sentido de las agujas del reloj hasta que aparezca "A-4".
- 2) Pulse " | / +30Sec " para confirmar.

3) Gire el mando "  " para seleccionar el peso del pescado hasta que muestre "350".



4) Presione " | / +30Sec " para empezar a cocinar.

### TABLA DE MENÚS AUTOMÁTICOS:

Menús Automáticos	Posición	Peso	Pantalla
A-1 Pizza	1	200 g	200
		400 g	400
A-2 Patatas	2	200 g	200
		400 g	400
		600 g	600
A-3 Carne	3	250 g	250
		350 g	350
		450 g	450
A-4 Pescado	4	250 g	250
		350 g	350
		450 g	450
A-5 Verduras	5	200 g	200
		300 g	300
		400 g	400
A-6 Bebidas	6	1 taza (120 ml)	1
		2 tazas (240 ml)	2
		3 tazas (360 ml)	3
A-7 Pasta	7	50 gr (con 450 ml de agua fría)	50
		100 gr (con 800 ml de agua fría)	100
A-8 Palomitas	8	50 g	50
		100 g	100
A-9 Pollo	9	400g	400
		800g	800
		1200g	1200
A-10 Calentar	10	200 g	200
		400 g	400
		600 g	600



Nota: Durante el cocinado en A-9 (pollo), el microondas sonará dos veces para avisarle que dé la vuelta a los alimentos. Puede ignorar este mensaje y dejar que continúe funcionando, pero si desea obtener mejores resultados de cocinado, debería dar la vuelta a los alimentos, cerrar la puerta y presionar " | / +30Sec " para continuar cocinando.

## 11. Bloqueo de seguridad para niños

Bloqueo: en estado de espera, pulse "  " durante 3 segundos, se escuchará un largo pitido que significa que ha comenzado el bloqueo de seguridad para niños y la hora actual se mostrará si se ha fijado la hora. De lo contrario, la pantalla mostrará "  - -  " y el icono de bloqueo se iluminará.

Desbloqueo: En estado de bloqueo, pulse el botón "  " durante 3 segundos; se oirá un pitido largo que indica que el estado de bloqueo ha finalizado.

## 12. Notas importantes

- (1) Se escuchará un pitido inicial al girar el mando,
- (2) Se debe presionar "  / +30Sec " para continuar cocinando si la puerta se abre durante el cocinado,
- (3) Una vez que se haya fijado el programa de cocina, no se deber pulsar "  / +30Sec " en el minuto siguiente. Se mostrará la hora actual y la configuración quedará cancelada.
- (4) Se escuchará un pitido si se presiona correctamente la tecla una vez, de lo contrario no se escuchará nada.
- (5) Se escucharán cinco pitidos para recordarle que ha acabado la cocción.

## Detección de averías

<b>Normal</b>	
El horno microondas interfiere con la recepción de la TV	Las emisiones de radio y televisión pueden verse interferidas cuando el horno microondas esté en funcionamiento. Es similar a las interferencias de los pequeños electrodomésticos, como batidoras, aspiradoras y ventiladores.
La luz del horno es tenue	Al cocinar a baja potencia, la luz del horno puede atenuarse. Es normal
Se acumula vapor en la puerta. Sale aire caliente por los venteos.	Al cocinar, puede salir vapor de los alimentos. La mayor parte de éste sale por los venteos. Pero algo puede quedarse acumulado en un lugar más fresco como la puerta del horno. Es normal.
El horno se enciende accidentalmente sin alimentos dentro.	No se producen daños en el horno si éste funciona vacío un corto período de tiempo. Sin embargo, debe evitarse.

<b>Problema</b>	<b>Causa Posible</b>	<b>Remedio</b>
El horno no se enciende	(1) El cable de alimentación no está bien enchufado	Desenchúfelo. Vuélvalo a enchufar transcurridos 10 segundos.
	(2) El fusible se ha fundido o ha actuado el interruptor	Sustituya el fusible o resetee el interruptor (reparar sólo personal profesional de nuestra compañía).
	(3) Problema con la alimentación eléctrica	Pruebe la alimentación eléctrica con otros electrodomésticos.
El horno no calienta	(4) La puerta no está bien cerrada	Cierre bien la puerta.
El plato giratorio hace ruido cuando funciona el horno	(5) El rodillo giratorio y el fondo del horno están sucios	Consulte "Mantenimiento del horno" para limpiar las partes sucias.



Según la directiva *Waste of Electrical and Electronic Equipment (WEEE)*, los residuos WEEE han de recogerse y tratarse por separado. Si, en el futuro, necesita desprenderse de este producto, **NO** lo ponga en los residuos domésticos, envíelo a los puntos de recogida WEEE si existen